

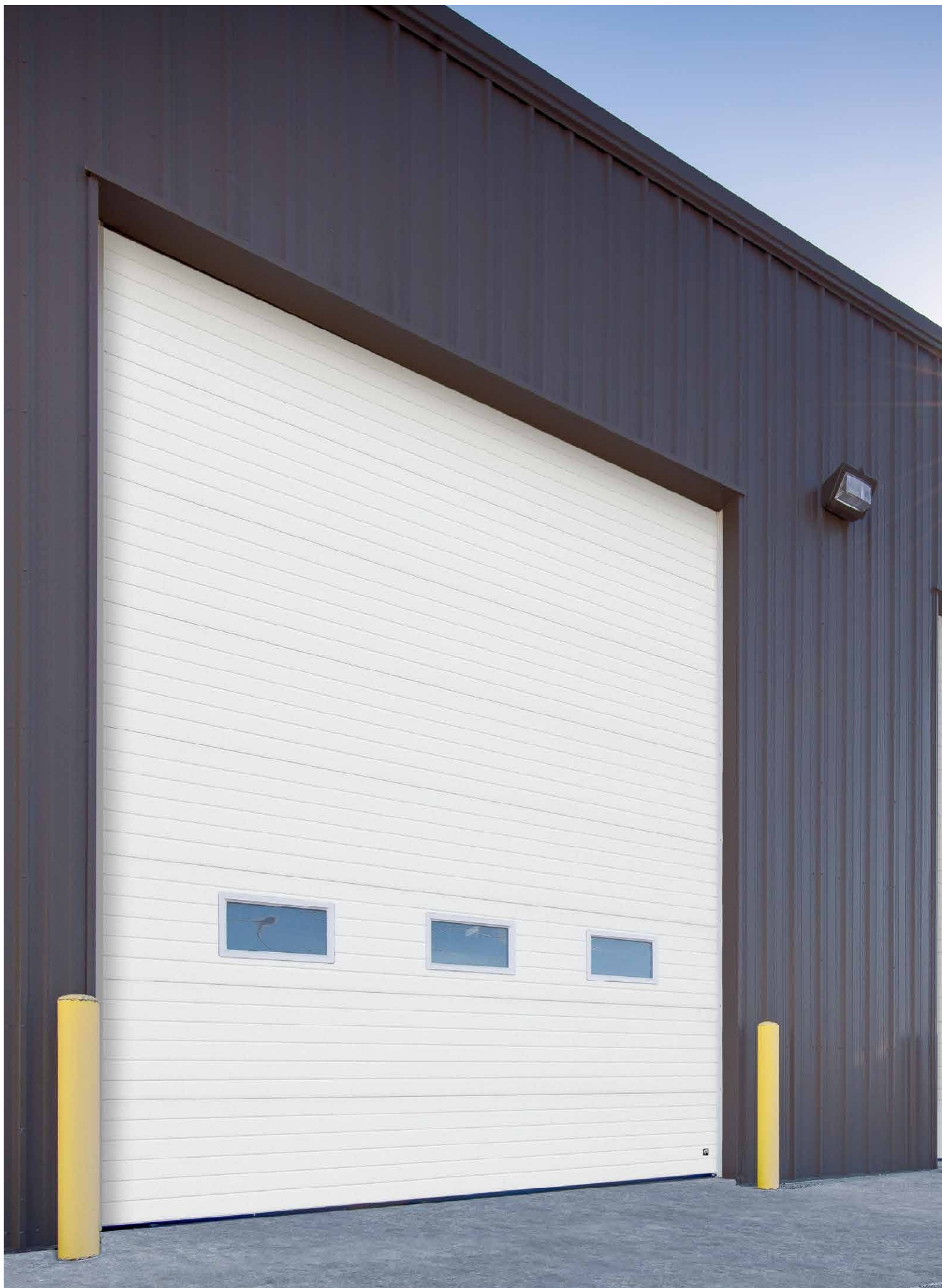

**ПРОМИСЛОВІ
ВОРОТА**





Зміст

ВСТУП	5
TLP40 RIB	7
TLP40 MACRORIB	9
ВАРІАНТИ СКЛІННЯ	11
ХВІРТКА	13
БІЧНІ ДВЕРІ	15
TLP40 FULL VIEW	17
TLP40 FULL VIEW THERMO	19
TLT40	21
TLP80 ULTRA THERMO	22
TLP80 FULL VIEW ULTRA THERMO	23
ROLL-UP	24
ROLL-ZIP	25
НАПРЯМНІ	26
ВІДПОВІДАТИ СТИЛЮ	31
РОЗСУВНІ ПІДВІСНІ ВОРОТА ISFD	32
РОЗСУВНІ СЕКЦІЙНІ ВОРОТА ISSD	33
ПРОМИСЛОВІ РОЗПАШНІ ВОРОТА ISH2	34
АСОРТИМЕНТ ПАНЕЛЕЙ	35
ІНДИВІДУАЛЬНИЙ ІНЖИНІРИНГ	35

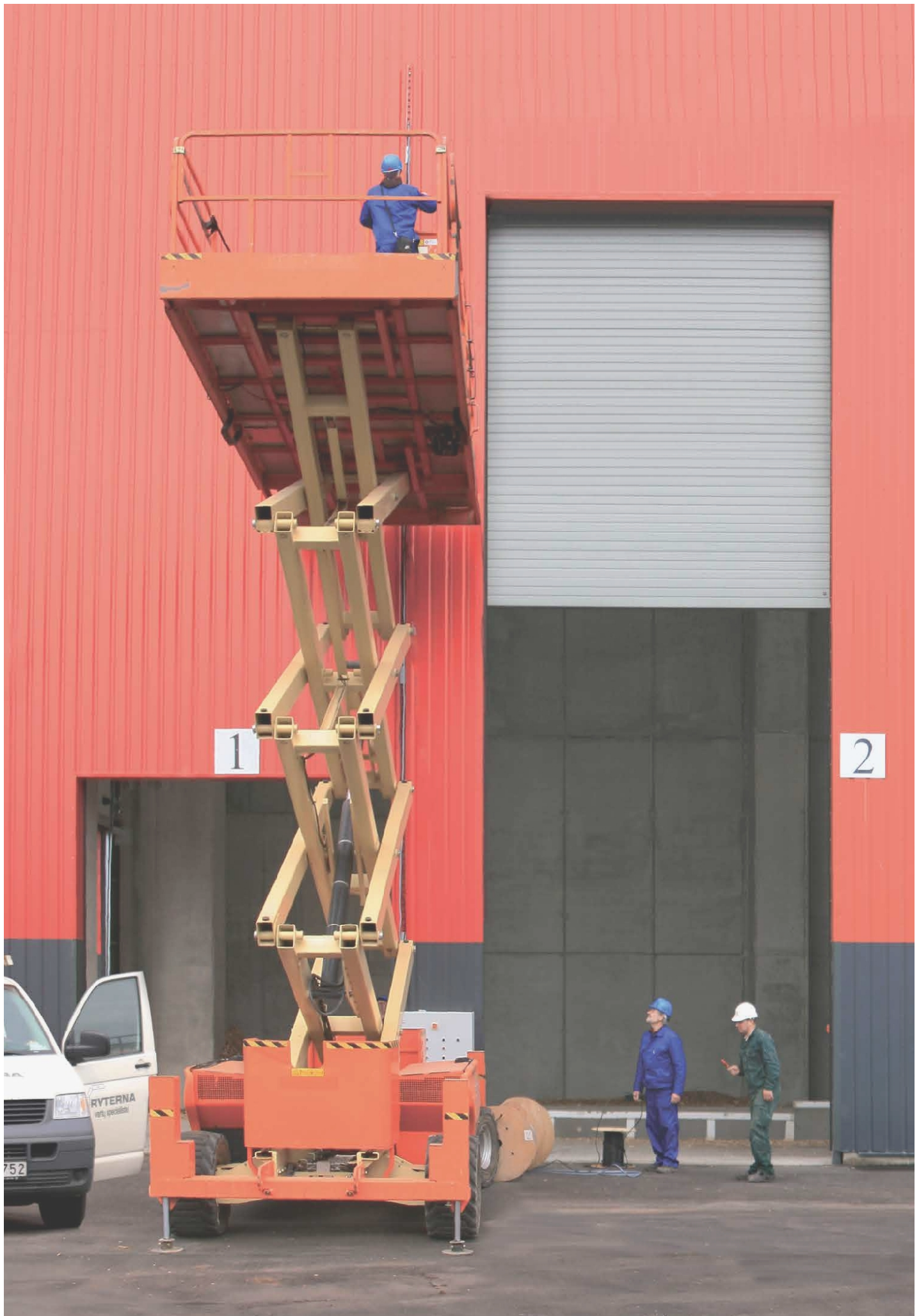

RYTERNA виготовляє промислові ворота різних типів. Кожний з них створений відповідно до свого призначення. Довговічність і продуктивність є ключовими факторами, але ми також надаємо пріоритет естетичному вигляду воріт. Ми спеціалізуємося на проектуванні та виробництві великогабаритних секційних воріт різних типів. Кожен випадок унікальний і ми готові допомогти вам вибрати правильний тип воріт для досягнення найкращих результатів.

Промислові ворота

створені, щоб служити

Маючи понад 30-річний досвід у виробництві секційних воріт, ми розробили широкий асортимент продукції, від надійної конструкції, матеріалів, ізоляції та фурнітури до швидкої доставки та надійного обслуговування.

Численні заводи з виробництва секційних воріт, оснащені безперервними виробничими лініями, постачають секційні ворота по всій Європі. Для отримання додаткової інформації про наш асортимент продукції, будь ласка, зверніться до найближчого дистриб'юторського офісу RYTERNA, де наш співробітник буде радий допомогти вам з будь-якими питаннями.

Різноманітність. Ми пропонуємо широкий вибір дизайнів панелей. RYTERNA пропонує стандартний асортимент панелей, а також безліч ексклюзивних і унікальних дизайнів, щоб задовольнити найвибагливіші вимоги.

Виготовлення на замовлення. Кожні ворота RYTERNA виготовляються за точними розмірами вашого отвору, що гарантує виготовлення відповідно до ваших специфікацій без додаткових витрат.

Якість та безпека. Ми працюємо відповідно до стандартів якості EN ISO 9001:2015. Наша продукція тестується на відповідність вимогам CE відповідно до стандарту EN 13241-1 і включає в себе панелі та фурнітуру проти защемлення, захист від розриву пружин та тросу та інше обладнання, що забезпечує безпечну експлуатацію. Система якості RYTERNA разом з досвідом допомагає нам виробляти секційні ворота найвищого рівня.

Ізоляція. Панелі секційних воріт RYTERNA виготовлені з двохшарової, оцинкованої, погрунтованої та пофарбованої сталі, заповненої пінополіуретаном товщиною 40 або 80 мм. Щільне ущільнення по всьому периметру воріт забезпечує ефективну теплоізоляцію.

Доставка. Всі двері доставляються автопарком RYTERNA. Міцна та зручна упаковка значно зменшує ризик пошкодження до моменту монтажу.



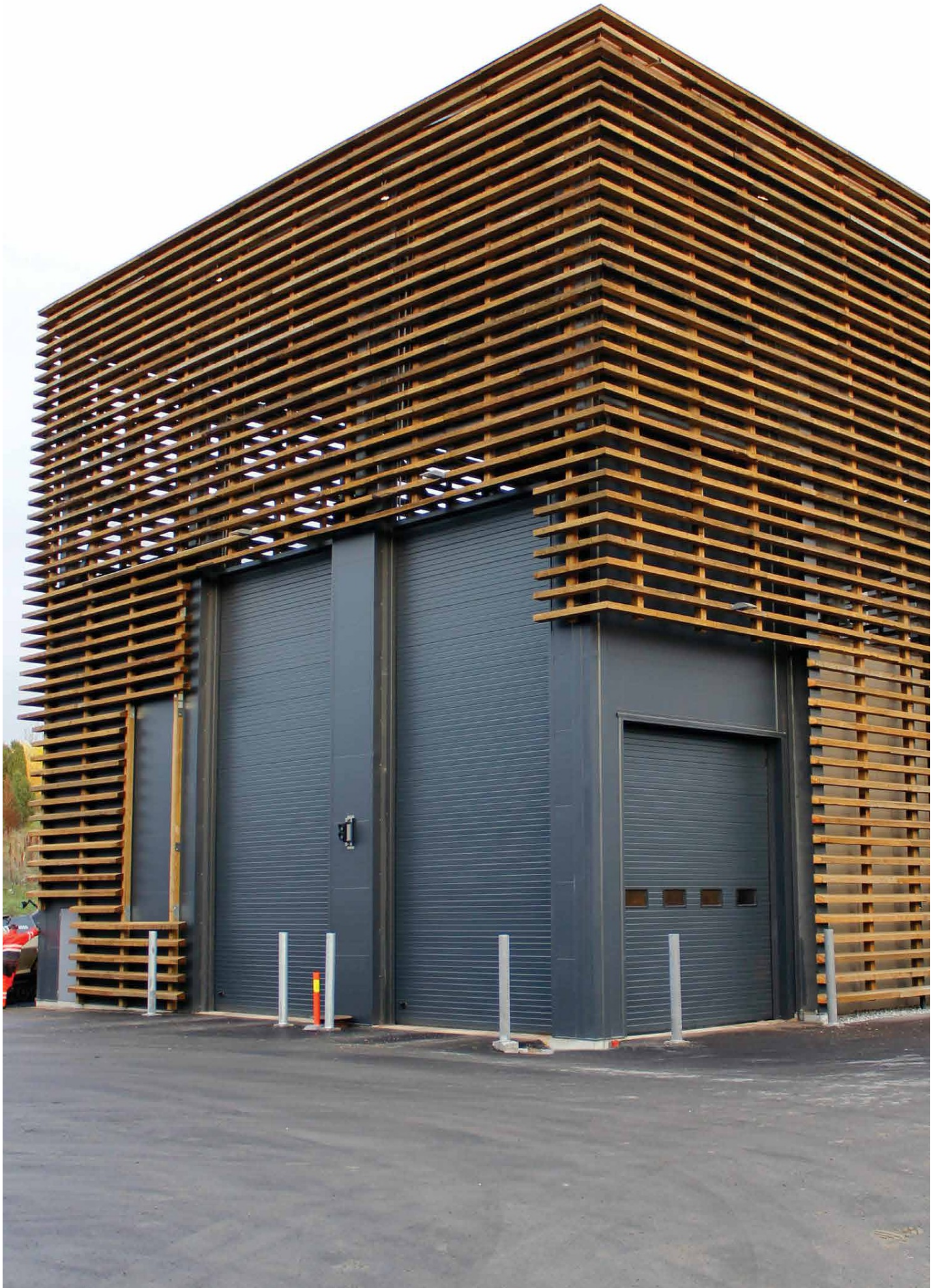

TLP40 Rib

Поверхні **Rib** панелей мають два види тиснення Stucco і Woodgrain.

Подвійна сталева обшивка, товщиною 40 мм, панелі з поліуретановою ізоляцією забезпечують хорошу теплоізоляцію. Стандартна висота панелей - 500 мм і 610 мм. Секції цього типу можна використовувати у воротах площею до 50 квадратних метрів. Горизонтальні ребра через кожні 10 см надають воротам легкого вигляду і водночас додаткової міцності.

Панелі TLP40 Rib доступні в 12 стандартних кольорах, а будь-який інший колір з палітри RAL доступний під замовлення.





TLP40 Macrorib

Поверхні панелей **Macrorib** мають стандартне тиснення Stucco.

На поверхні панелі Macrorib присутні ребра, які утворюють м'які хвилі кожні 10 мм. Ці панелі в сучасному стилі візуально привабливі та підходять для промислового інтер'єру.

Стандартна висота панелей - 500 мм і 610 мм. Панелі Macrorib доступні в стандартних кольорах RAL 7016, RAL 9007 і RAL 9016 або можуть бути пофарбовані в будь-який колір RAL.

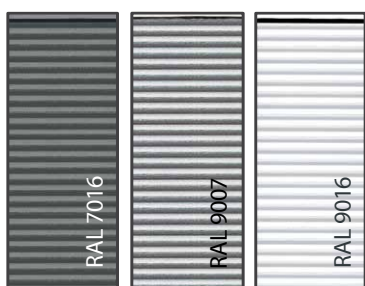

БУДЬ-ЯКИЙ КОЛІР RAL



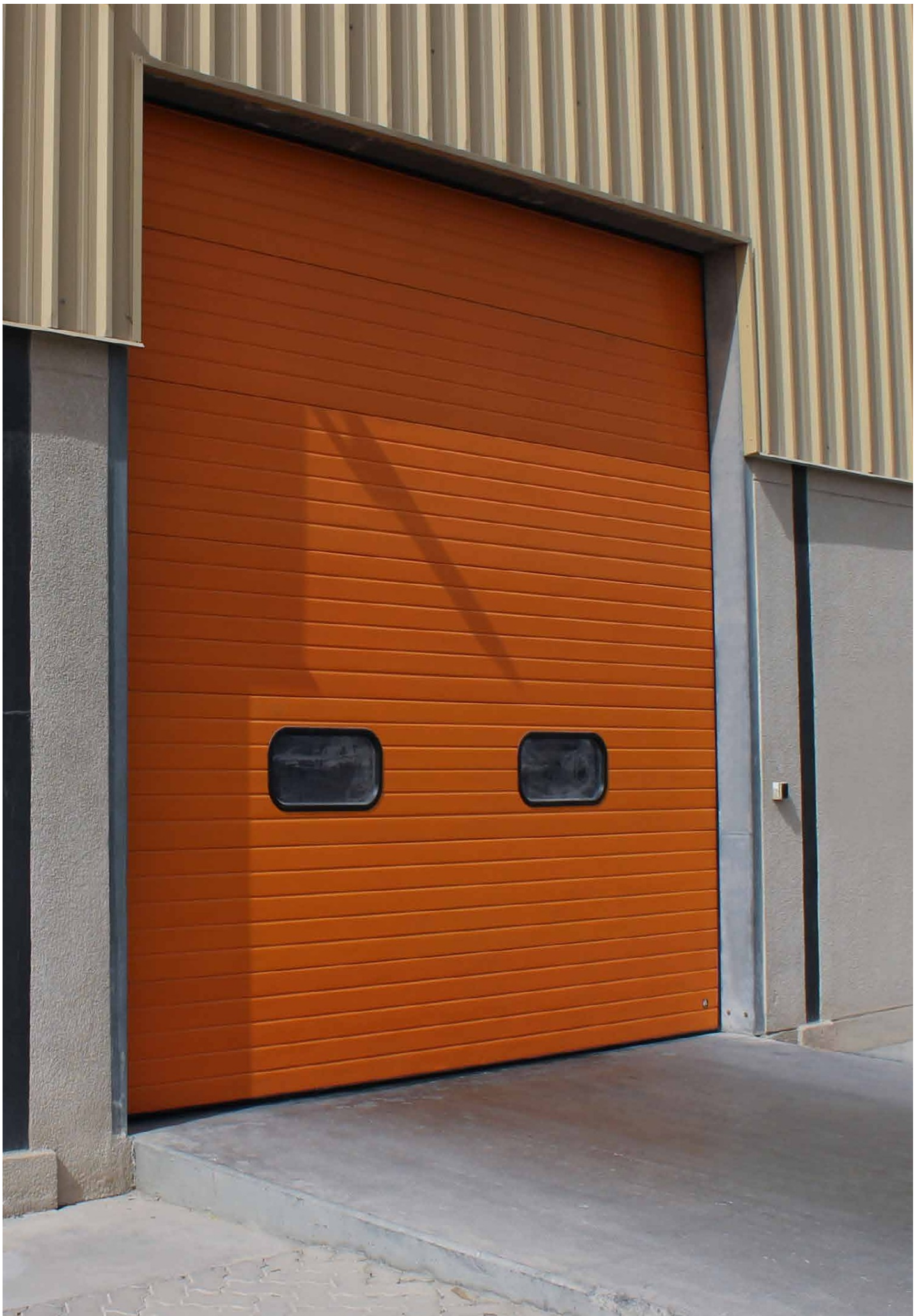

Варіанти СКЛІННЯ



- Прямокутне вікно
- Чорна пластикова рама
- Подвійний акриловий склопакет.
- Розміри - 637x334 мм



- Декоративне кругле вікно
- Рама з нержавіючої сталі
- Безпечне скло
- Діаметр: 310 мм; 230 мм; 150 мм



- Декоративне квадратне вікно
- Рама з нержавіючої сталі
- Подвійне захисне скло
- Розміри: 314x314 мм; 234x234 мм; 154x154 мм

Доступні три типи вікон: круглі, овальні та прямокутні.

Подвійне акрилове скло з пластиковою рамою є стандартною комплектацією.

Для більш стильного ефекту доступні вікна з нержавіючої сталі з одинарним або подвійним безпечним склом, під замовлення.

Також доступні рами з нержавіючої сталі, пофарбовані в кольори RAL.



- Овальне вікно
- Чорна пластикова рама
- Подвійне акрилове скло
- Розміри - 665x345 мм



- Декоративне кругле вікно
- Рама з нержавіючої сталі, пофарбована в кольори RAL
- Безпечне скло
- Діаметри: 310 мм; 230 мм; 150 мм



- Декоративне прямокутне вікно
- Рама з нержавіючої сталі
- Подвійне захисне скло
- Розміри - 804x154 мм

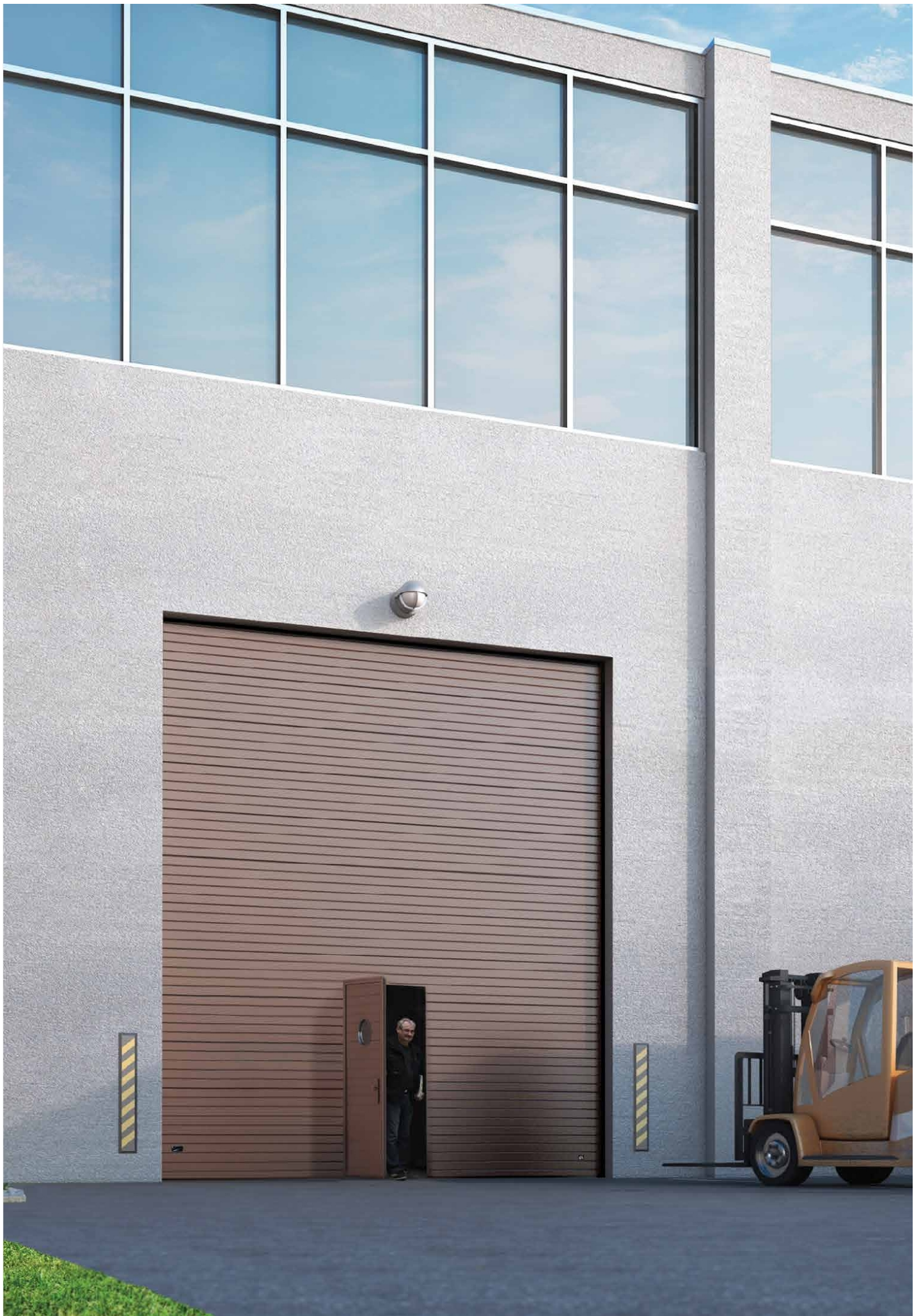

Хвіртка



Якщо потрібен додатковий вхід, а місця для бічних **дверей** немає, **хвіртка** може бути альтернативою. У стандартній комплектації хвіртка поставляється з дотягувачем, замком і ручкою. Ви можете вибрати як стандартну версію, так і з низьким порогом, що є більш зручним для проходу.

Стандартні розміри отвору - 800 мм завширшки і 1900-2300 мм заввишки, залежно від конструкції воріт. Максимальна ширина отвору хвіртки - 1200 мм (про можливість виготовлення ширших воріт проконсультуйтеся з виробником).

Хвіртка у воротах TLP40 попередньо змонтована на заводі з замком і розсувним дотягувачем.

Опції з магнітним або механічним вимикачем закриття дверей та різні варіанти замків антипаніка встановлюються на заводі під замовлення. Хвіртка може бути виготовлена з двошарових сендвіч-панелей або повнопрофільних алюмінієвих панелей. Для безпеки можна замовити трьохточковий замок.

СТАНДАРТНИЙ КОЛІР РУЧКИ - СРІБЛЯСТИЙ АБО ЧОРНИЙ



СТАНДАРТНИЙ ПОРІГ



ЗАМОК АНТИПАНІКА



Зовні



Зсередини

РУЧКА АНТИПАНІКА З НАЖИМНОЮ ПЛАНКОЮ



НИЗЬКИЙ ПОРІГ

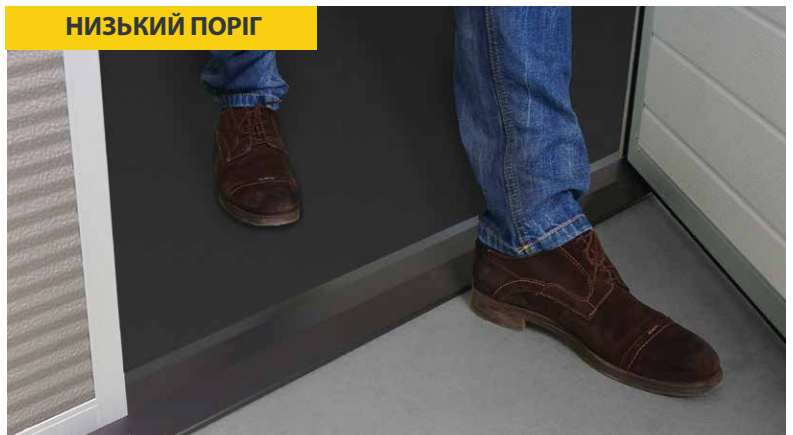



**МОЖЛИВІСТЬ ВСТАНОВЛЕННЯ
ТА ВІДКРИВАННЯ БІЧНИХ ДВЕРЕЙ**

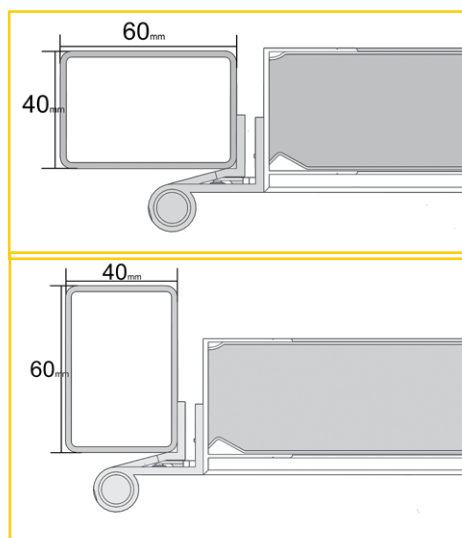
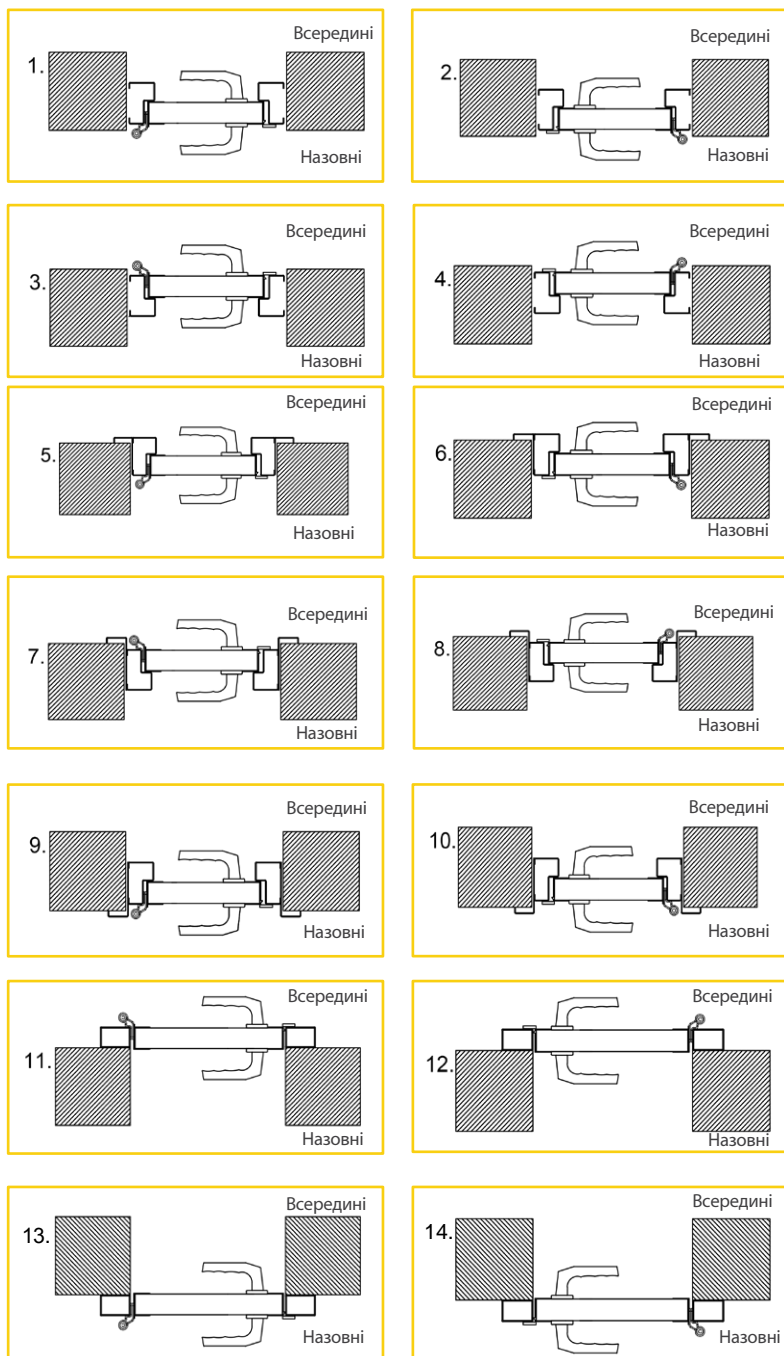

**3-ТОЧКОВЕ
БЛОКУВАННЯ**



Бічні двері

Бічні двері розроблені відповідно до стилю та специфікацій панелей, включаючи алюмінієві рами та скління.

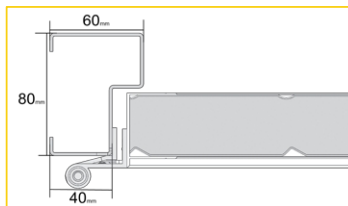

Стандартна рама

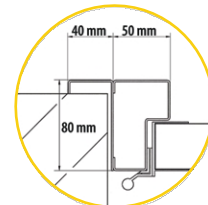

Розміри рами з лиштвою

СТАНДАРТНИЙ КОЛІР РУЧКИ - СРІБЛЯСТИЙ, ЧОРНИЙ ТА БІЛИЙ - ПІД ЗАМОВЛЕННЯ

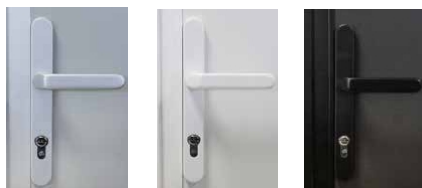

РУЧКА АНТИПАНІКА / РУЧКА АНТИПАНІКА З НАЖИМНОЮ ПЛАНКОЮ



Зовні

Всередині

САМОЗАКРИВНІ ПЕТЛІ

ЛИШТВА



з лиштвою



без лиштви

ПОРІГ БІЧНИХ ДВЕРЕЙ

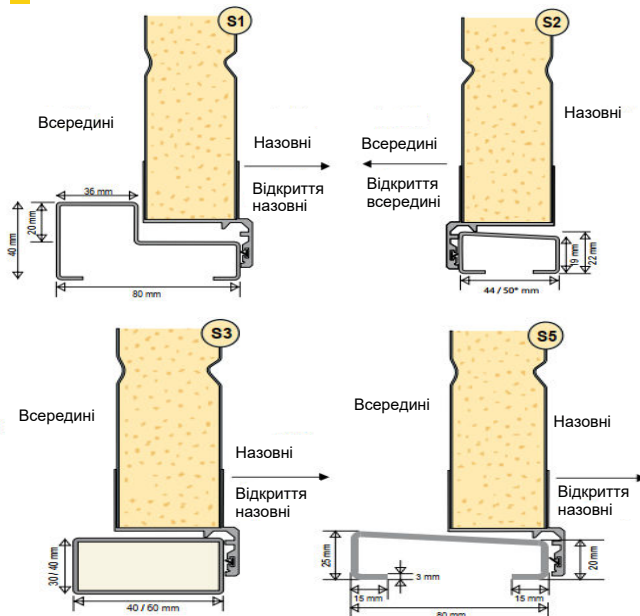





TLP40 FULL VIEW

Панелі **TLP40-FV** мають рами з анодованого алюмінію, засклені подвійним акриловим склом у стандартній комплектації.

Алюмінієві профілі можуть бути пофарбовані в будь-який колір, включаючи металік.

За бажанням ви можете вибрати акрилове, антиподряпина, тоноване, матове або безпечне скло.

Заповнення нижньої панелі не склінням, а сендвічем є додатковою опцією.



Натуральне
безпечне скло

Стандартний
прозорий
акрил

Прозоре
проти
подряпин

Тоноване

Матове







TLP40 FULL VIEW THERMO

Алюмінієві профілі з терморозривом значно підвищують теплоізоляційні властивості панелей панорамних секційних воріт.

Ворота FV Thermo стандартно комплектуються подвійним акриловим склопакетом або подвійним склопакетом з захистом від подряпин. Додаткове тоноване скло забезпечує покращені теплові характеристики.





TLT40

Секційні ворота **TLT40** призначені для приміщень, які потребують інтенсивної вентиляції, таких як підземні гаражі та автостоянки.

Алюмінієва рама з перфорованими, оцинкованими сталевими листами або перфорованим алюмінієвим заповненням (тільки 10x10) забезпечує необхідний потік повітря.

Ми пропонуємо решітки з двома розмірами отворів: 5x5 мм з повітропроникністю приблизно 40% і 10x10 мм з повітропроникністю приблизно 70%. Кількість перфорованих панелей, як у воротах, так і в бічних дверцятах, може змінюватися залежно від вимог до повітряного потоку.

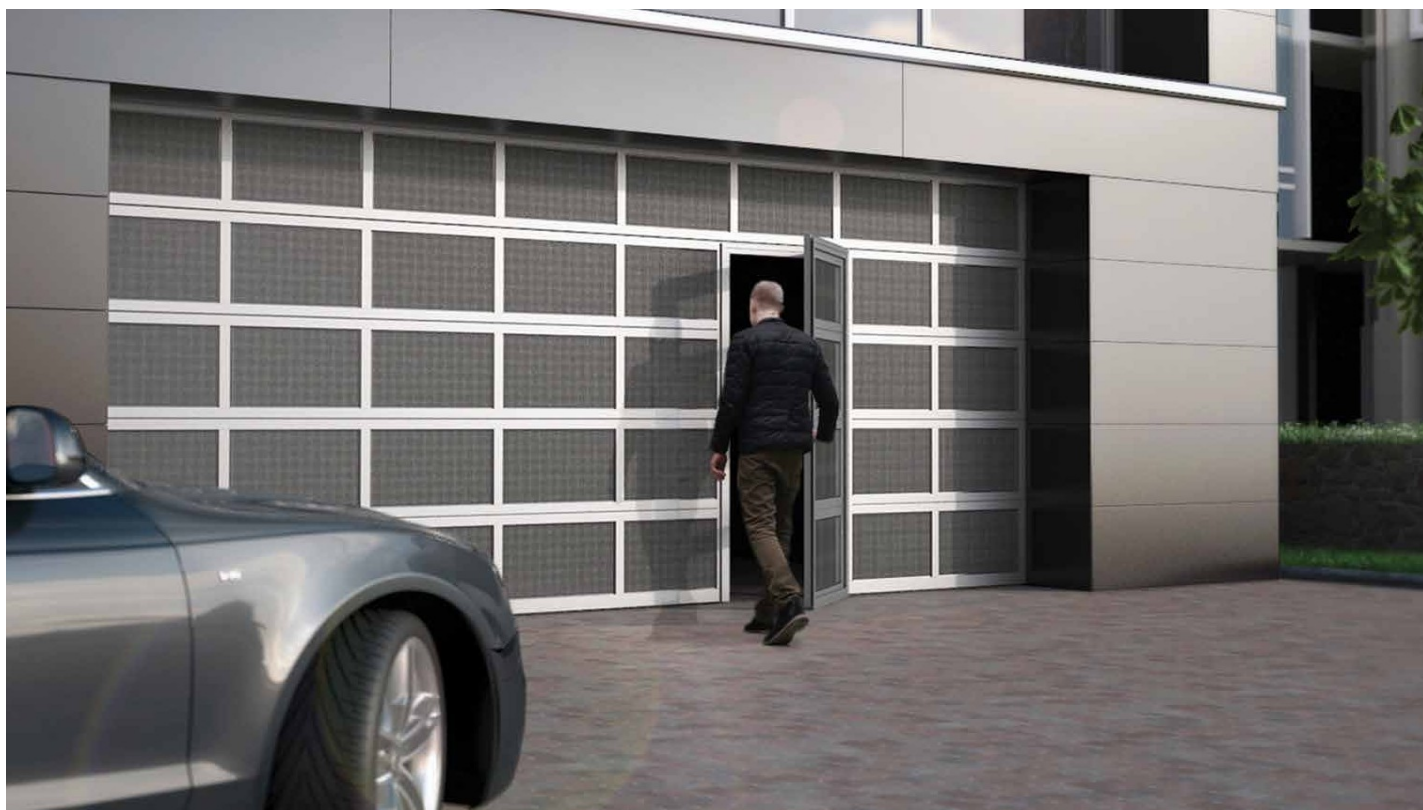
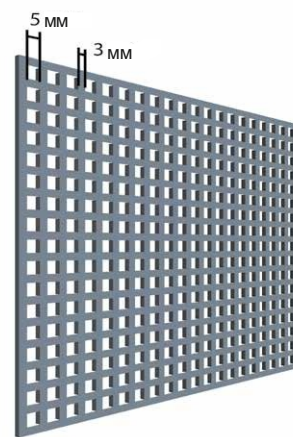
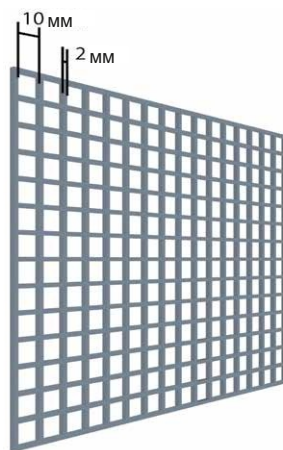
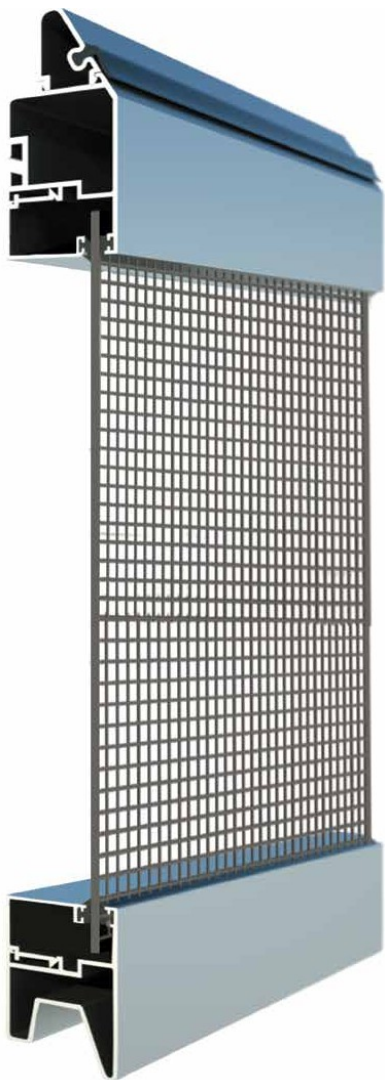

TLP80 ULTRA THERMO

Промислові ворота **Ultra Thermo** розроблені та виготовлені для збереження теплової енергії в опалювальних або холодильних приміщеннях.

Тепловий розрив між внутрішньою і зовнішньою сталевими поверхнями, а також ізоляція з поліуретану високої щільності товщиною 80 мм забезпечують відмінні теплові характеристики зі значенням термічного опору до 0,5 Вт/м² К.

Теплоізоляція акрилових вікон з потрійним склопакетом дорівнює теплоізоляції сендвіч-панелі.



Потрійне акрилове скло

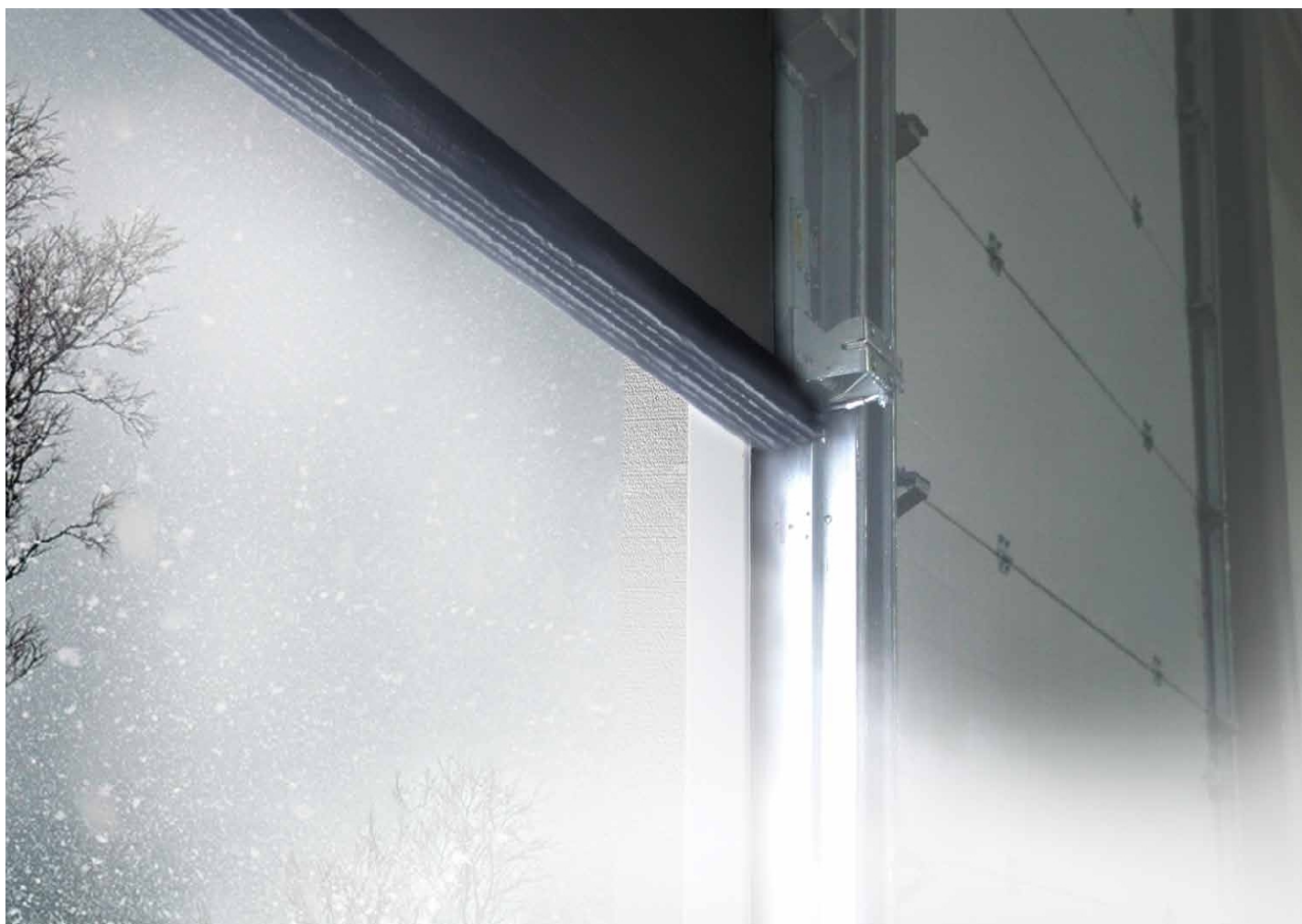

TLP80 FULL VIEW ULTRA THERMO



Алюмінієві профілі товщиною 80 мм з 30-міліметровою термоізоляцією.

Зроблено за індивідуальними розмірами:

- Ширина до 6000 мм
- Висота до 6000 мм
- Значення $U = 2,0 \text{ Вт/м}^2\text{К}$

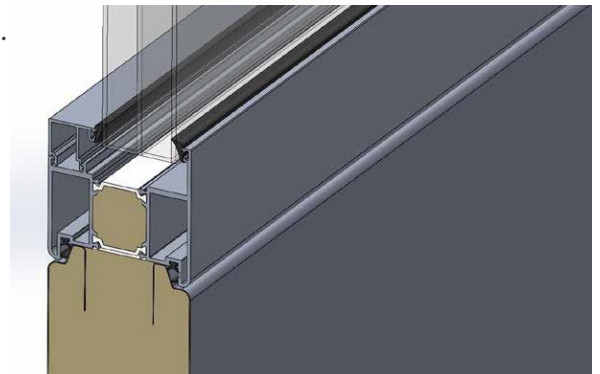

ROLL-UP Швидкісні ворота з ПВХ

Високошвидкісні ворота використовуються для економії енергії та прискорення роботи. ПВХ-завіса виготовлена з алюмінієвими підсилюючими профілями, тому вона стійка до ударів і вітрового навантаження. Ворота та привід відрегульовані для точної та довготривалої роботи.



ROLL-ZIP Швидкісні ворота з ПВХ

Швидкісні ворота на **ZIP** блискавці підходять для отворів в середині приміщення.

Доступні розміри до 4000х4000. Можливі нестандартні розміри. Коли полотно виштовхується з профілю, піднімаючись вгору, воно автоматично повертається на напрямну і ворота можна знову використовувати без додаткового ремонту.



Напрямні

Незалежно від того, наскільки великими є ваші ворота чи складною є конфігурація будівлі, ми можемо запропонувати індивідуальні рішення для оптимальної продуктивності. Напрямні для промислових секційних воріт мають товщину від 2 мм і більше. Для різних технічних завдань існує 12 типів монтажу воріт.



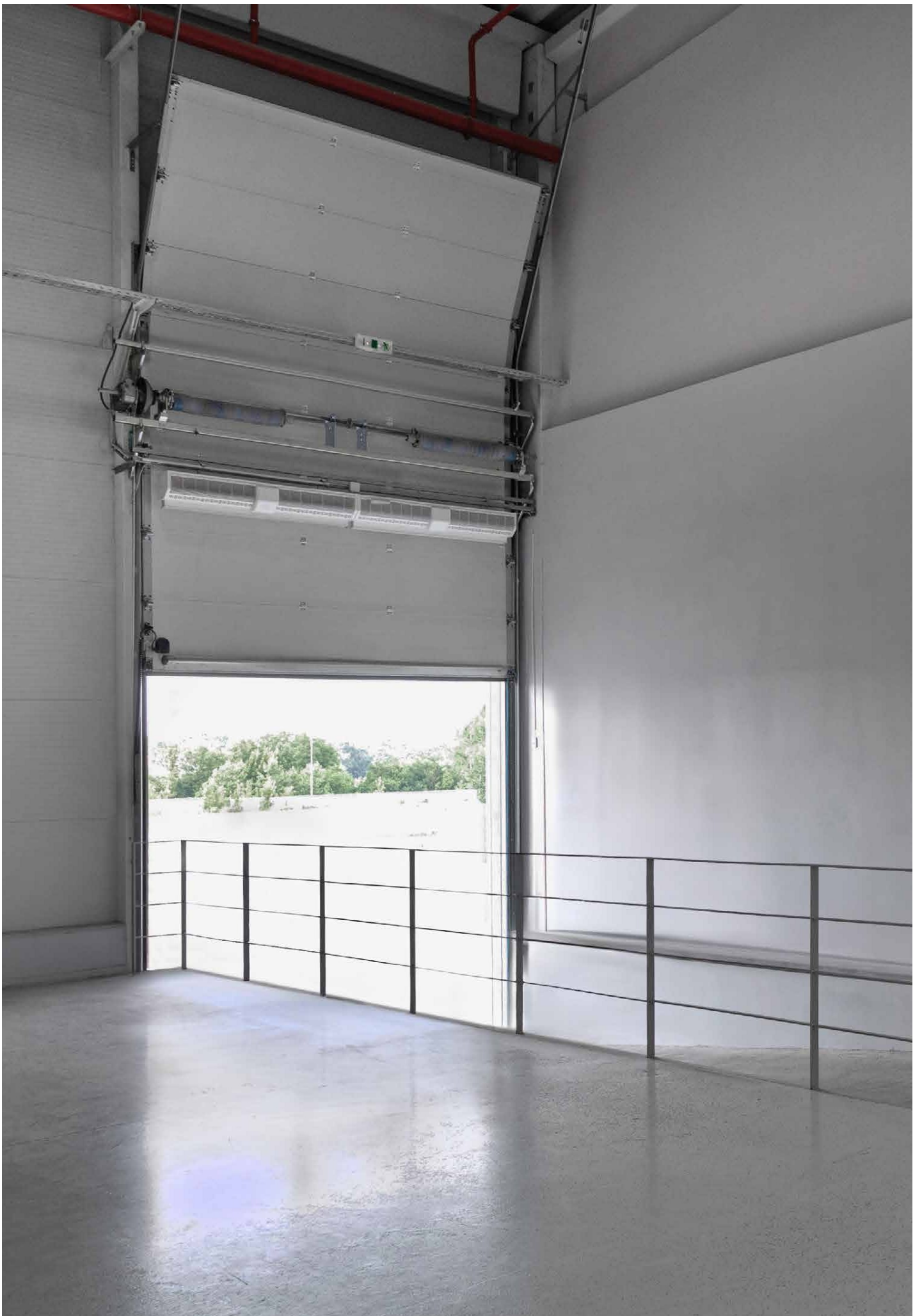

TLP40 STD

стандартний

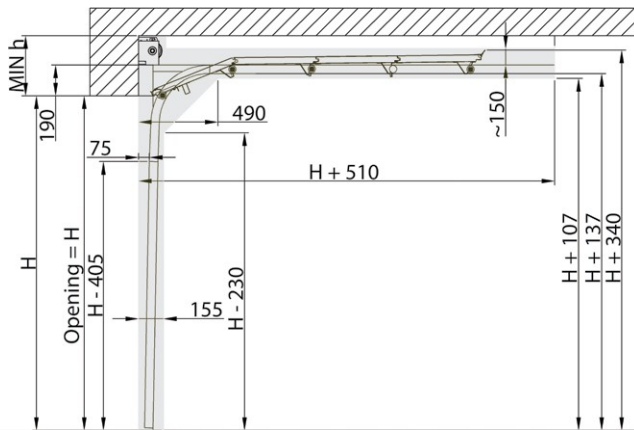

TLP40 STD RM

стандартний, заднє розташування пружин

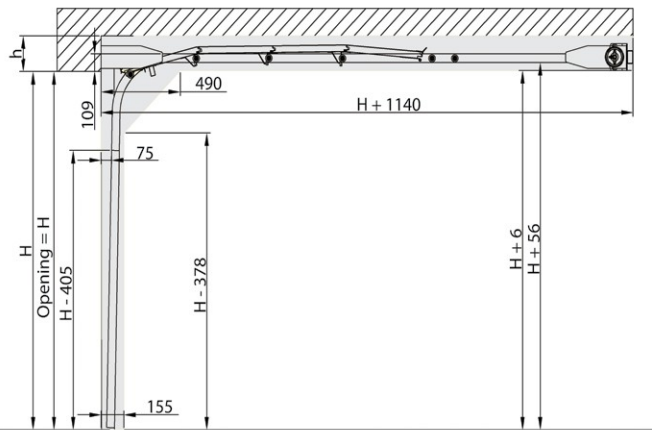

TLP40 LHR FM

понижений, переднє розташування пружин

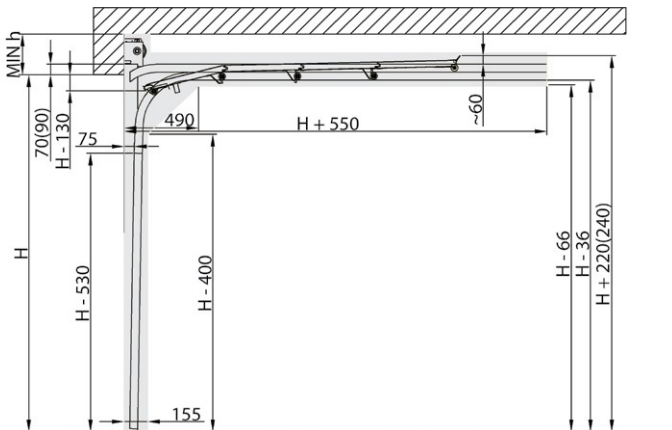

TLP40 LHR RM

понижений, заднє розташування пружин

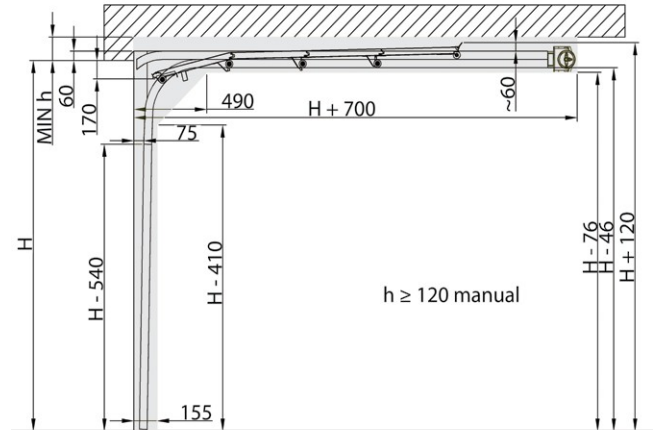

TLP40 HL

підвищений

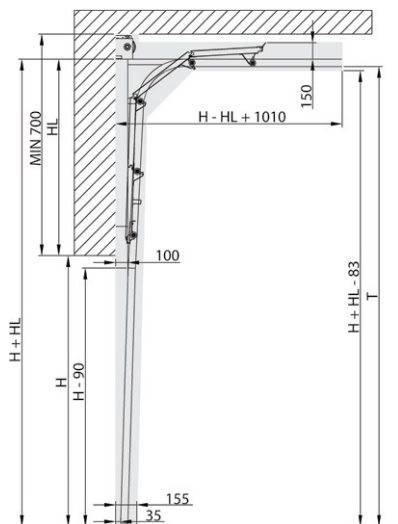

TLP40 HL MM1

підвищений з консоллю



TLP40 HL MM2

підвищений з консоллю



TLP40 VL

вертикальний

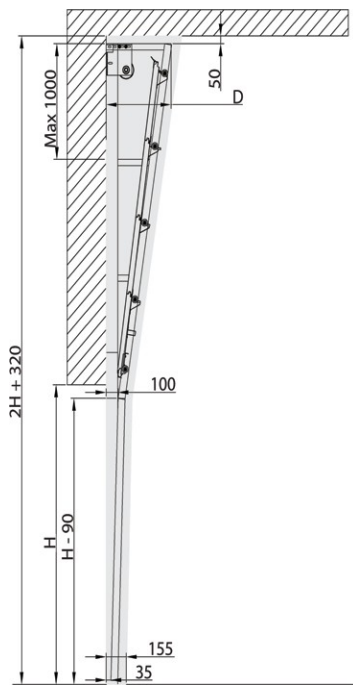

TLP40 VL MM1

вертикальний з консоллю

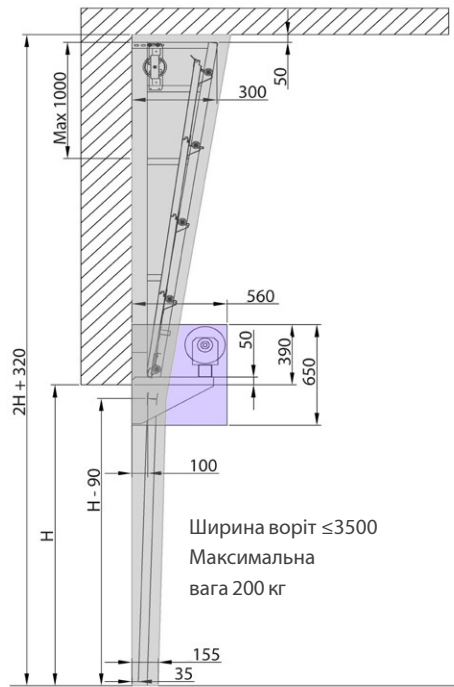

TLP40 VL MM2

вертикальний з консоллю

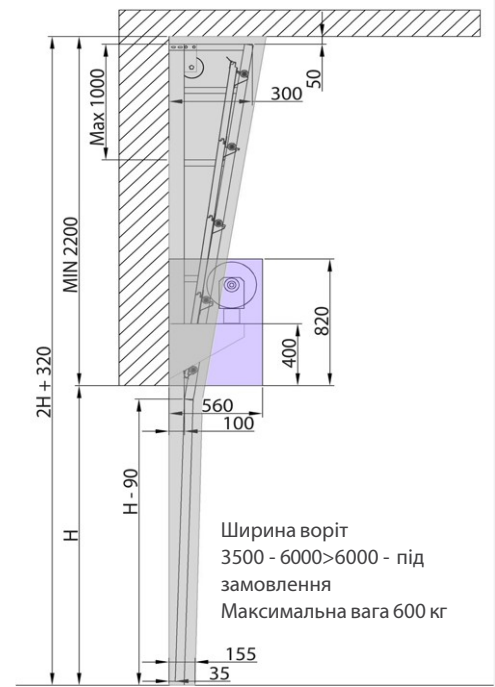

ПОХИЛИЙ ПОНИЖЕНИЙ

TLP40 LHR FM RP

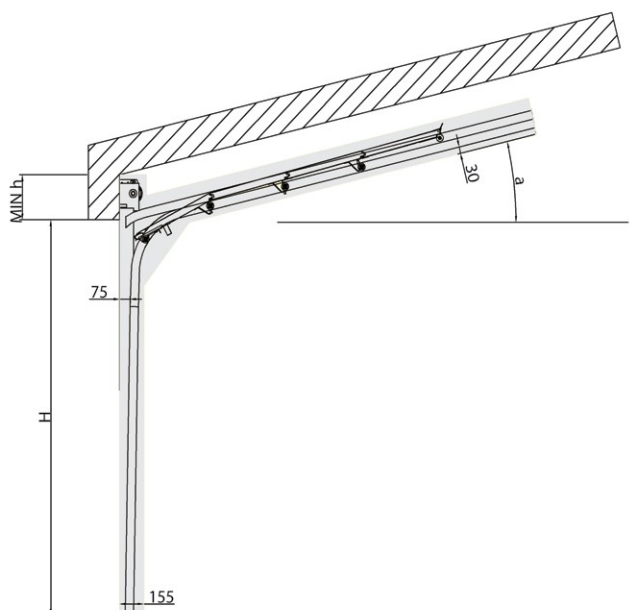

ПОХИЛИЙ СТАНДАРТНИЙ

TLP40 STD RP

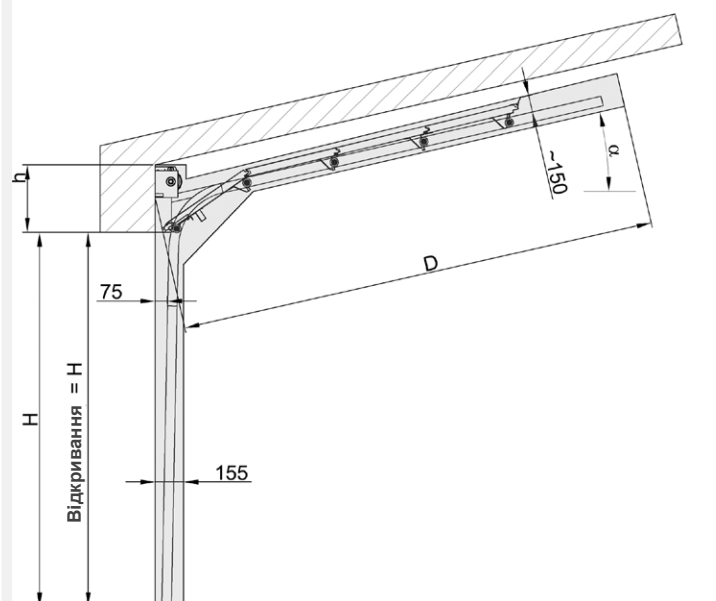



Відповідайте СТИЛЮ

У гармонії з навколишньою архітектурою ми маємо повний набір візуальних елементів, які доповнять загальний стиль. Поверхня панелей, колір і пофарбовані декоративні елементи будуть відповідати стилю всього ансамблю.



ISFD розсувні підвісні ворота

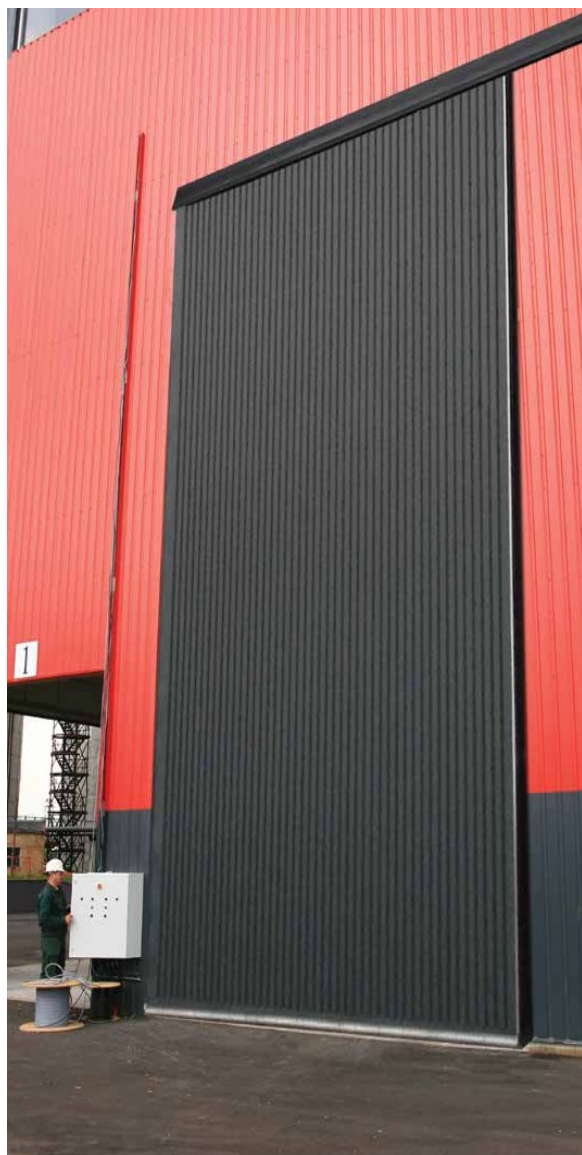

Якісна надміцна фурнітура



Опції бічного або підлогового замка
* під замовлення



Інкрустована ручка



Направляючі ролики

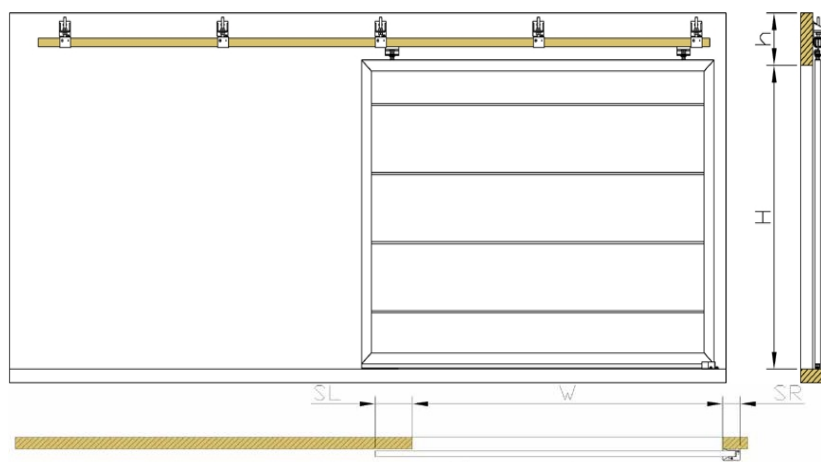

H / W	Максимальна вага, кг	h, мм	SL, мм	SR, мм
3500x2500	170	200	150	140
4000x4000	300	280	300	140
>4000x4000	600	410	300	190
	1200	510	300	190

ISSD розсувні секційні ворота



Вертикальне розташування панелей дозволяє створювати ворота шириною до 30 метрів і висотою до 15 метрів. Надміцна напрямна рейка та система роликів забезпечують плавну та надійну роботу. Полотно воріт від'їжджає убік, залишаючи простір під стелею вільним для кранів і промислового обладнання. Виготовлена на замовлення вигнута напрямна рейка прилягає до стін по периметру, щоб ворота займали якомога менше місця (ворота сумісні з більшістю електроприводів). Пневматичні захисні кромки та захисні пристрої з інфрачервоним променем забезпечують безпечну експлуатацію. Хвіртка дає можливість заощадити витрати на електроенергію. Вузкий нижній опорний паз вимагає мінімального обслуговування і забезпечує безперешкодний проїзд для невеликих візків і навантажувачів. Висока стійкість до вітрового навантаження дозволяє встановлювати його на відкритих і вітряних ділянках.

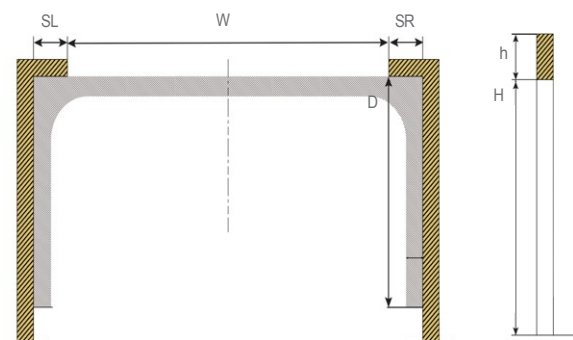
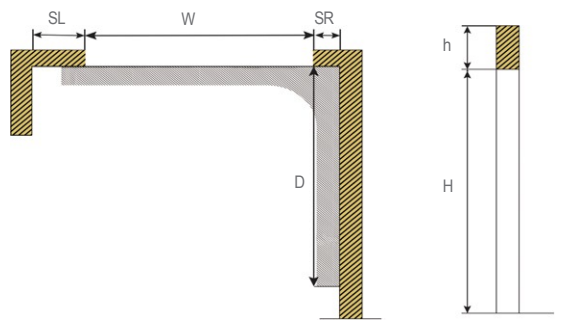

Ручне керування					
	H/W	h, мм	SL, мм	SR, мм	D, мм
1 частина	10000x8000	400	75	750	W
2 частина	20000x8000	400	750	750	W/2

Автоматичне керування					
	H/W	h, мм	SL, мм	SR, мм	D, мм
1 частина	10000x8000	1100	300	1750	W-1000
2 частина	20000x8000	1100	1750	1750	W/2-1000

ISH2 промислові розпашні ворота

Промислові розпашні ворота можуть бути ідеальним вибором там, де не можна встановити звичайні промислові секційні ворота. Їх переважно використовують у сільському господарстві, майстернях, складських приміщеннях і великих гаражах. Ізольовані та посилені стулки, сталева рама та надміцні петлі забезпечують високу довговічність та відмінні експлуатаційні характеристики. Доступні стандартні розміри до 6х6 метрів; щодо більших розмірів проконсультуйтеся з виробником.



СТАНДАРТНІ ОПЦІЇ:

- Замикається зсередини:
Ригельний замок ≤ 3500 мм
Надміцні фіксуючі засувки 3501-5000 мм
- Збірка рами на місці
- Горизонтальне розташування панелей
- Анодовані алюмінієві профілі
- Поріг S4 або S5

ДОДАТКОВІ ОПЦІЇ:

- Замикається ззовні:
1-точковий замок (ефективний ≤ 2700 мм)
- Болти для кріплення дверної стійки
- 3-точковий замок (ефективний ≤ 3000 мм)
- Вертикальне розташування панелей
- Пофарбовані профілі
- Прохідні двері
- Пофарбовані в кольори RAL
- Панелі FV, TLT
- Вікна

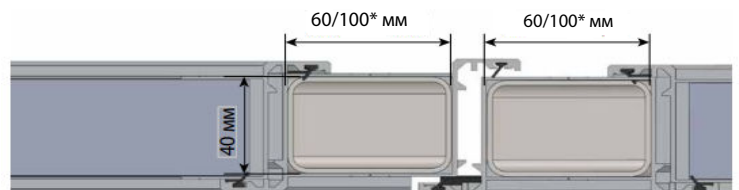
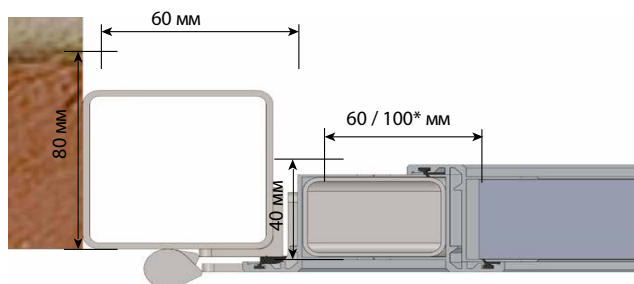

*100x40 мм з 3-точковим замком

Асортимент панелей

На додаток до стандартних панелей Rib і Macrorib, ми пропонуємо повний асортимент панелей, які зроблять ваші ворота винятковими та відповідатимуть бажаному стилю.



SLICK



FLUSH

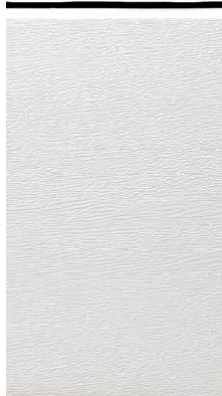

MIDRIB

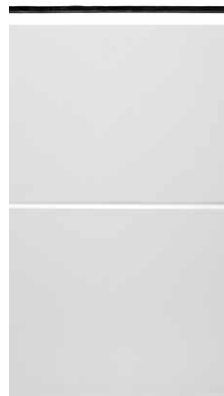

MICRORIB



TOPRIB



Індивідуальний інжиніринг

АНГАРНІ ВОРОТА
ІНДИВІДУАЛЬНОГО РОЗМІРУ



ПІДРІЗНА НИЖНЯ СЕКЦІЯ ВОРИТ



**ВОРОТА СУДНОБУДІВНОГО ЗАВОДУ - ШИРИНОЮ 7 МЕТРІВ,
ВИСОТЮ 12 МЕТРІВ**

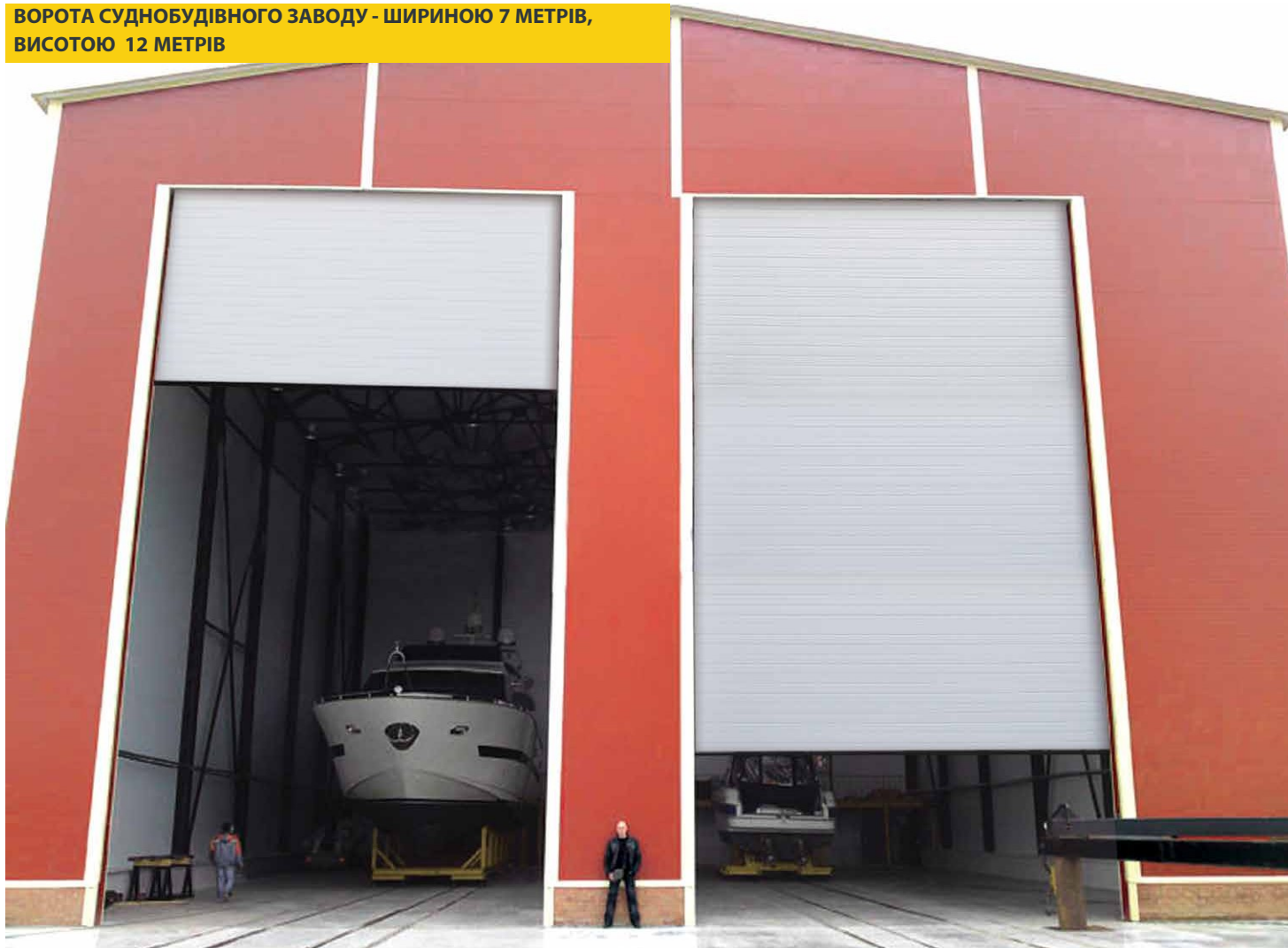

**ВОРОТА ЕЛЕКТРОСТАНЦІЇ - ШИРИНОЮ 4,5 МЕТРА
ТА ВИСОТЮ 11 МЕТРІВ**





ВОРОТА В ЕЛІНГУ







МАЙЖЕ БЕЗМЕЖНИЙ ВИБІР КОЛЬОРІВ ДОЗВОЛЯЄ ПРОМИСЛОВИМ ВОРОТАМ БУТИ НЕ ТІЛЬКИ ФУНКЦІОНАЛЬНИМИ, АЛЕ Й ЕСТЕТИЧНО ПРИВАБЛИВИМИ

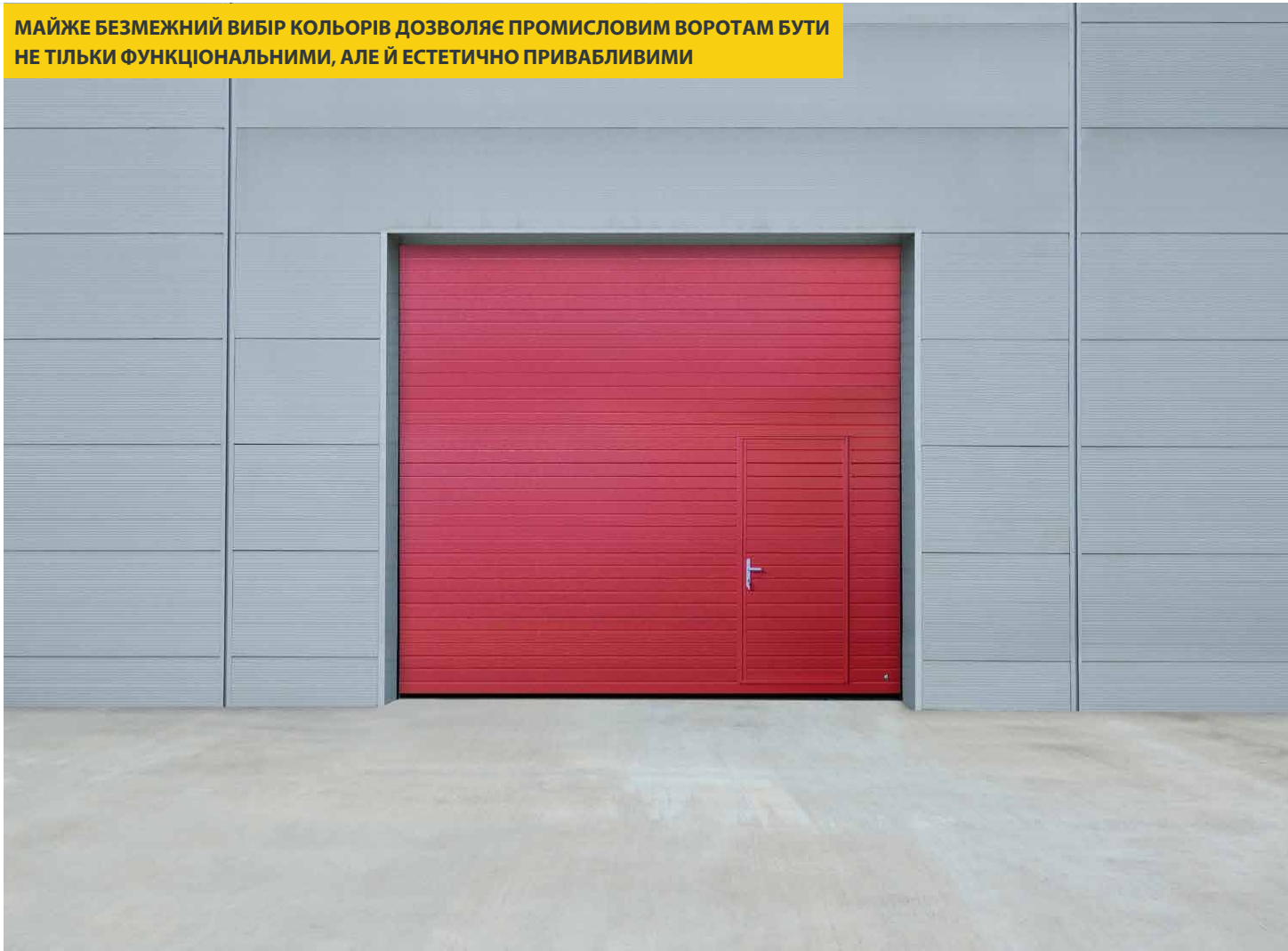

ХВІРТКА - ЗРУЧНИЙ, ЕНЕРГОЗБЕРІГАЮЧИЙ ВАРІАНТ





ЗАВДЯКИ ВИРОБНИЧИМ ТА ІНЖЕНЕРНИМ МОЖЛИВОСТЯМ RUTERNA, МИ МОЖЕМО ВИГОТОВЛЯТИ ПРОМИСЛОВІ ВОРОТА ПІД ЗАМОВЛЕННЯ ДЛЯ ПРИМІЩЕНЬ ЗІ СПЕЦІАЛІЗОВАНИМ ОБЛАДНАННЯМ ТА ВЕЛИКІ СЕРІЇ ВОРИТ ДЛЯ НАВАНТАЖУВАЛЬНИХ МАЙДАНЧИКІВ





ЗБІЛЬШИТИ ПРИРОДНЕ ОСВІТЛЕННЯ, ОБИРАЮЧИ ВІКНА АБО ПАНЕЛІ FULL VIEW





ВІДВІДАЙТЕ НАС НА WWW.RYTERNA.COM





Зображення в цьому каталозі демонструють індивідуальні конфігурації і можуть включати додаткові аксесуари, які не входять до стандартної комплектації базових моделей.

- Надана тут інформація не є юридично зобов'язуючою пропозицією.
- Ми залишаємо за собою право вносити зміни в конструкцію без попереднього повідомлення.
- Кольори в цій брошурі є ілюстративними і можуть відрізнятися від фактичних кольорів продукту.
- **Всі права захищені.**
- Несанкціоноване відтворення або розповсюдження цього каталогу, повністю або частково, суворо заборонено без попередньої письмової згоди

